

OPIS PROIZVODA

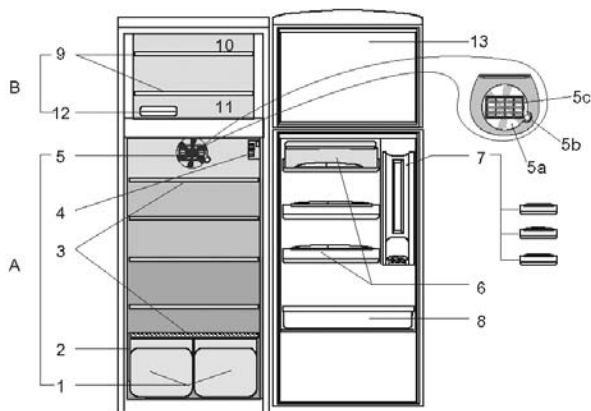

A. Odeljak frižidera

1. Fioka za voće i povrće
2. Pločica sa tehničkim podacima
3. Police / Prostor na policama
4. Termostat / Svetlo
5. Ventilator sa antibakterijskim filterom (zavisno od modela)
6. Police u vratima
7. Dozator pića ili police u vratima (zavisno od modela)
8. Polica za boce

B. Odeljak zamrzivača

9. Police
10. Zona za zamrzavanje
11. Zona za čuvanje zamrznute hrane
12. Posuda za led
13. Vrata odeljka zamrzivača

Važno:

- **Broj policia** i izgled pribora mogu biti različiti zavisno od modela. Sve police i police u vratima mogu da se izvade.
- **Pribor aparata ne sme da se pere u mašini za pranje sudova.**
- **Unutrašnje temperature aparata** zavise od temperature okolnog vazduha, učestalosti otvaranja vrata i položaja aparata. Podešavajte dugme termostata zavisno od tih faktora.

Antibakterijski filter obezbeđuje veći stepen higijene u frižideru tako što neprekidno prečišćava vazduh od bakterija. Izvadite ga iz kutije koja se nalazi u fioci za voće i povrće (br. 1 na slici) i ubacite ga u rešetku (br. 5c na slici). Menjajte filter na svakih 6 meseci.

1. Izvadite filter zajedno sa rešetkom i zajedno ih odložite.
 2. Zamenite filter i rešetku novim.
 3. Postupak zamene opisan je u uputstvu koje je priloženo uz filter.
- Ova vrsta filtera može da se nabavi kod naše Službe za korisnike.

VENTILATOR (zavisno od modela)

Ventilator omogućava ravnomernije raspoređivanje temperature unutar odeljka frižidera, obezbeđujući bolje čuvanje hrane.

Važno:

Nemojte da blokirate otvore za uvlačenje vazduha hranom (br. 5a na slici).

Ventilator sa tasterom

Pritisnite taster (br. 5b na slici) da biste uključili ventilator kada je temperatura vazduha u prostoriji preko 27-28°C, kada se pojavi kondenzacija na policama, i u uslovima izuzetne vlažnosti vazduha.

Važno:

Ventilator će raditi SAMO kada radi kompresor.

Ne zaboravite da isključite ventilator kada je temperatura vazduha u prostoriji niža.

Aparat se uključuje pomoću termostata koji se nalazi u odeljku frižidera.

Termostatom se podešava temperatura u oba odeljka.

Kontrole odeljka frižidera/zamrzivača

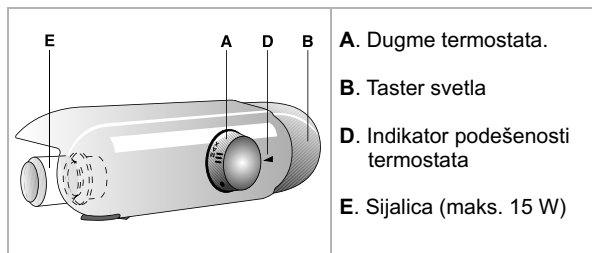

Termostat na položaju **1/MIN**: minimalno hlađenje.
 Termostat na položaju **2-3/MED**: srednje jako hlađenje
 Termostat na položaju **7/MAX**: maksimalno hlađenje.
 Termostat na položaju **●**: ne radi ni hlađenje ni svetlo.
Preporučeno podešavanje termostata: položaj 2-3/MED.

Svetlo – zamena sijalice



Pre zamene sijalice izvucite utikač iz utičnice. Odmah zatim:
 - okrenite sijalicu suprotno od smera kazaljke na satu (kao što je prikazano na slici).

UPUTSTVO ZA UPOTREBU

PRE UPOTREBE APARATA

- Vaš novi aparat je namenjen isključivo za upotrebu u domaćinstvu i slične primene kao što su:
 - kuhinjske zone u radnjama, kancelarijama i drugim radnim sredinama
 - seoskim domaćinstvima
 - upotrebe od strane klijenata u hotelima, motelima, pansionima i sl.

Kako biste svoj novi aparat iskoristili na najbolji način, pažljivo pročitajte uputstvo za upotrebu koje sadrži opis aparata i korisne savete. Sačuvajte ovaj priručnik da Vam i ubuduće bude od pomoći.

1. Pošto raspakujete aparat, uverite se da nije oštećen i da vrata mogu da se pravilno zatvore. Sva oštećenja morate prijaviti prodavcu u roku od 24 sata od isporuke aparata
2. Pre uključivanja, aparat mora da miruje najmanje dva sata radi obezbeđivanja potpune efikasnosti rashladnog sistema
3. Postavljanje aparata i priključivanje na električnu mrežu mora da izvede kvalifikovani električar u skladu sa uputstvima proizvođača i lokalnim propisima.
4. Pre korišćenja aparata očistite njegovu unutrašnjost.

ZAŠTITA OKOLINE

1. Ambalaža

Materijal pakovanja može da se u potpunosti reciklira i označen je odgovarajućim simbolom. Odlaganje mora da se obavi u skladu sa važećim propisima o odlaganju otpadaka. Materijal pakovanja (plastične kese, delovi od stiropora, itd.) može biti opasan i mora da se drži van domašaja dece

2. Odlaganje

Aparat je proizveden od materijala koji može da se reciklira. Ovaj aparat je označen u skladu sa evropskom direktivom 2002/96/EC o električnom i elektronskom otpadu. Time što ćete obezbediti da se ovaj proizvod odloži na pravilan način, pomoći ćete da se spreče negativne posledice po okolinu i ljudsko zdravlje. Simbol  koji se nalazi na proizvodu ili u dokumentima koji prate proizvod označava da ovaj aparat ne može da se tretira kao otpaci iz domaćinstva. Umesto toga, treba ga predati odgovarajućem sabirnom centru za reciklažu električne i elektronske opreme. Pre nego što ga odložite, onesposobite ga presecanjem električnog kablova i skidanjem vrata i policata tako da deca ne mogu lako da uđu u aparat.

Odlaganje mora da se obavi u skladu sa važećim propisima o odlaganju otpadaka. Aparat odmah predajte ovlašćenom sabirnom centru; nemojte ga ostaviti van nadzora čak ni na nekoliko dana, jer predstavlja potencijalnu opasnost za decu. Za detaljnije informacije kontaktirajte lokalnu gradsku službu, komunalno preduzeće ili prodavnicu u kojoj ste kupili taj proizvod.

Informacija:

Ovaj aparat ne sadrži gasove CFC. Rashladni sistem sadrži gas R134a (HFC) ili gas R600a (HC) (pogledajte pločicu sa tehničkim podacima u unutrašnjosti aparata).

Aparati sa izobutanom (R600a):

Izobutan je prirodni gas bez uticaja na okolinu ali je zapaljiv. Stoga je važno paziti da se ne oštete cevi rashladnog sistema.

Ovaj aparat može da sadrži fluorisane gasove sa efektom staklene bašte a koji su obuhvaćeni Protokolom iz Kjotoa; taj rashladni gas se nalazi u hermetički zaptivenom sistemu. Rashladni gas: R134a ima potencijal za globalno zagrevanje (GWP) 1300.

Izjava o usklađenosti

Ovaj aparat je namenjen čuvanju hrane i proizvodi se u skladu sa evropskim Pravilnikom (CE) br. 1935/2004.

Ovaj aparat je dizajniran, proizveden i prodaje se u skladu sa:

- sigurnosnim ciljevima Direktive o niskom naponu 2006/95/CE (koja zamenjuje Direktivu 73/23/CEE i njene naknadne izmene i dopune);
- zaštitnim uslovima Direktive o elektromagnetskoj kompatibilnosti 2004/108/CE.

Električna sigurnost aparata može da se garantuje jedino ako je proizvod povezan na atestirano uzemljenje.



MERE OPREZA I OPŠTE PREPORUKE



POSTAVLJANJE

- Aparatom moraju da manipulišu i da ga postave dve ili više osoba.
- Prilikom pomeranja aparata, pripazite da ne oštetite pod (npr. parket).
- Tokom postavljanja, obezbedite da aparat ne ošteti kabl za napajanje. Obezbedite da aparat ne bude blizu izvora toplote.
- Ostavite slobodan prostor sa obe strane i iznad aparata da biste mu obezbedili pravilnu ventilaciju i sledite uputstva za postavljanje.
- Pazite da otvori za ventilaciju aparata ne budu blokirani.
- Nemojte da oštetite rashladni sistem aparata.
- Aparat postavite i podesite da stoji ravno na podu koji je dovoljno čvrst da nosi njegovu težinu i u prostoriji koja odgovara njegovim dimenzijama i nameni.
- Aparat postavite u suvu i dobro ventiliranu prostoriju. Aparat je podešen za rad u određenim temperaturnim rasponima, u skladu sa klimatskom klasom navedenom na pločici sa tehničkim podacima.
- Aparat možda neće pravilno raditi ako se duže vreme drži na temperaturi iznad ili ispod navedenog raspona.

Klimatska klasa	Okolna temp. (°C)
SN	Od 10 do 32
N	Od 16 do 32
ST	Od 18 do 38
T	Od 18 do 43

- Obezbedite da napon naveden na pločici sa tehničkim podacima odgovara naponu u domaćinstvu.
- Ne koristite produžne kablove ili jednostruke/višestruke adaptere.
- Za povezivanje na dovod vode koristite cev koja je isporučena uz aparat; nemojte da ponovo koristite cev prethodnog aparata.
- Kabl za napajanje sme da prepravlja ili zameni samo kvalifikovano lice ili Služba za korisnike.
- Mora se ostaviti mogućnost da se aparat isključi iz električne mreže izvlačenjem utikača ili pomoću dvopolnog prekidača montiranog iznad utičnice.

SIGURNOST

- Nemojte da koristite aparat za čuvanje boca sa aerosolom ili posuda sa gorivom ili zapaljivim materijama.
- Ne čuvajte i ne upotrebljavajte benzin, gas ili zapaljive tečnosti u blizini ovog ili drugih električnih aparata. Isparenja mogu da dovedu do požara ili eksplozije.
- Nemojte da za ubrzavanje procesa odmrzavanja koristite mehanička, električna ili hemijska sredstva osim onih koje je preporučio proizvođač.
- Nemojte da koristite ili stavljate električne uređaje unutar aparata, osim ukoliko proizvođač ovog aparata izričito ne odobri korišćenje takvih uređaja.
- Nije predviđeno da ovaj aparat koriste lica (uključujući decu) sa smanjenim fizičkim, čulnim ili mentalnim sposobnostima ili nedostatkom iskustva i znanja ukoliko ih lice koje je odgovorno za njihovu sigurnost u početku ne nadzire ili obučava za upotrebu aparata.
- Da biste izbegli rizik da se deca zatvore u aparat i uguše, nemojte da im dozvolite da se igraju ili sakrivaju u unutrašnjosti aparata.
- Nemojte da jedete (neotrovni) sadržaj paketića leda (kod nekih modela).
- Led i sladoled nemojte da jedete odmah po vađenju iz zamrzivača jer mogu da izazovu promrzline.

UPOTREBA

- Pre bilo kakvog održavanja ili čišćenja, aparat uvek isključite iz električne mreže ili prekinite dovod struje.
- Svi aparati koji su opremljeni automatom za led ili vodu moraju biti povezani samo na dovod pijaće vode (sa pritiskom vode između 1,7 i 8,1 bara.) Automati za led i/ili vodu koji se ne povezuju direktno sa vodovodnom mrežom moraju da se pune samo pijaćom vodom.
- Odeljak frižidera upotrebljavajte isključivo za čuvanje sveže hrane a odeljak zamrzivača koristite samo za čuvanje zamrznute hrane, zamrzavanje sveže hrane i pravljenje kockica leda.
- U zamrzivaču ne čuvajte staklene posude sa tečnostima jer bi mogle da se rasprsnu.

Proizvođač ne prihvata nikakvu odgovornost ako se ne poštuju gornji saveti i mere opreza.

PREPORUKE U SLUČAJU NEKORIŠĆENJA APARATA

Kratkotrajan odmor

Ukoliko nećete biti odsutni duže od tri nedelje, aparat ne treba da isključujete iz napajanja.

Kvarljivu hranu potrošite, a ostalu zamrznite. Ako Vaš aparat ima ledomat:

1. Isključite ga.
2. Zatvorite dovod vode do ledomata.
3. Ispraznite posudu za led.

Dugotrajan odmor

Ukoliko ćete biti na odmoru duže od tri nedelje, iz aparata izvadite svu hranu.

Ako Vaš aparat ima ledomat:

1. Isključite ga.
2. Bar dan ranije zatvorite dovod vode do ledomata.
3. Ispraznite posudu za led.

Za gornji deo i jednih i drugih vrata lepljivom trakom pričvrstite male plastične ili drvene klinove i ostavite vrata dovoljno otvorena da biste omogućili da vazduh cirkuliše kroz oba odeljka. Ovo će sprečiti stvaranje plesni i neugodnog mirisa.

Transport

1. Izvadite sve unutrašnje delove.
2. Dobro ih upakujte i pričvrstite lepljivom trakom da ne bi udarali jedni o druge ili da se ne bi izgubili.
3. Zavrnite podesive stope tako da ne dodiruju površinu na kojoj se prevoze.
4. Vrata frižidera i zamrzivača zatvorite i pričvrstite lepljivom trakom i, ponovo koristeći lepljivu traku, pričvrstite i strujni kabl za aparat.

Nestanak struje

U slučaju da dođe do prekida napajanja, nazovite Elektrodistribuciju kako biste saznali koliko će taj prekid potrajati. Napomena: imajte na umu da će napunjen aparat ostati hladan duže od delimično napunjenog. Ukoliko na hrani još uvek vidite kristale leda možete je ponovno zamrznuti, iako to može uticati na njen miris i ukus. Ukoliko utvrdite da je hrana u lošem stanju, najbolje je da je bacite.

Ukoliko struje neće biti najduže 24 sata:

1. Držite i jedna i druga vrata aparata zatvorena. Ovo će omogućiti da hrana u aparatu ostane hladna što je duže moguće.

Ukoliko struje neće biti duže od 24 sata:

1. Ispraznite odeljak zamrzivača i stavite hranu u prenosni frižider. Ukoliko ne posedujete prenosni zamrzivač i, isto tako, nemate pakovanja veštačkog leda, pokušajte da potrošite zamrznutu hranu koja se lakše kvari.
2. Ispraznite kutiju za led.

ODRŽAVANJE I ČIŠĆENJE

Pre čišćenja ili održavanja, isključite aparat iz mreže ili prekinite napajanje.

Aparat povremeno očistite krpom koja je navlažena posebnim deterdžentom za čišćenje unutrašnjosti frižidera rastvorenim u mlakoj vodi.

Nikada ne upotrebljavajte deterdžente ili sredstva za ribanje.

Nikada nemojte da čistite delove frižidera zapaljivim tečnostima. Isparenja mogu da izazovu požar ili eksploziju.

Spoljašnjost aparata i zaptivnu gumu vrata očistite vlažnom krpom i osušite mekom krpom.

Nemojte koristiti uređaje za čišćenje parom.

Kondenzator čistite usisivačem na sledeći način: skinite prednju ploču (pogledajte uputstvo za postavljanje) i očistite kondenzator.

Važno:

- Tasteri i displej na kontrolnoj tabli ne smeju se čistiti alkoholom ili proizvodima na bazi alkohola, već suvom krpom.
- Cevi rashladnog sistema nalaze se u blizini posude za prikupljanje odmrznute vode i mogu da se ugriju. Povremeno ih očistite usisivačem.

ZAMENA SIJALICE

Pre menjanja bilo kakvih sijalica uvek isključite aparat iz napajanja.

Kako zameniti sijalicu u odeljku frižidera:

1. Kod nekih modela koristi se posebna sijalica
2. Sijalica ne treba da bude jača od **15 W**.
3. Uputstvo za zamenu sijalice dato je u dokumentu "Opis proizvoda".

OTKLANJANJE PROBLEMA

Pre nego što se obratite Službi za korisnike...

Probleme u radu aparata često mogu da izazovu jednostavne stvari koje možete da otkrijete i popravite i sami bez korišćenja bilo kakvog alata.

Zvukovi koji dolaze od aparata su normalni jer on ima više ventilatora i motora za regulisanje rada koji se automatski uključuju i isključuju.

Neki od zvukova rada aparata mogu se utišati:

- Nivelisanjem aparata i njegovim postavljanjem na ravnu površinu
- Odvajanjem i izbegavanjem kontakta aparata sa nameštajem
- Proverom da li su unutrašnji delovi pravilno postavljeni
- Proverom da li se boce i posude međusobno dodiruju

Neki od zvukova pri radu koje biste mogli da čujete: Šištanje kada se aparat uključuje po prvi put ili posle duge pauze.

Klokotanje kada rashladna tečnost ulazi u cevi. Zujanje kada počnu da rade ventil za vodu ili ventilator. Krckanje kada kompresor počne da radi ili kada napravljen led pada u posudu za led. Iznenađna škljocanja kada se kompresor uključuje i isključuje.

Zvukovi koje proizvodi ledomat (kod nekih modela):

- Pošto Vaš aparat ima ledomat, možda ćete čuti zujanje (iz ventila za vodu), kapljanje vode i lupkanje leda koji pada u posudu.

Aparat ne radi:

- Da li je kabl za napajanje uključen u ispravnu utičnicu sa odgovarajućim naponom?
- Da li ste proverili ispravnost zaštitnih uređaja i osigurača u kući?

U slučaju da ne radi ledomat (kod nekih modela):

Da li ste zamrzivaču ostavili dovoljno vremena da se ohladi? Obično je novom aparatu za to potrebno više sati (cela noć).

- Da li je prekidač za uključivanje/isključivanje ledomata podešen na ON (uključeno)?
- Osigurajte da ručka ledomata unutar odeljka zamrzivača ne bude okrenuta na OFF (isključeno) tj. u horizontalan položaj (na nekim modelima).
- Da li je ledomat priključen na dovod vode i dolazi li voda do njega?
- Da li je na frižider ugrađen filter za vodu (na nekim modelima)? Ovaj filter može biti začepljen ili nepravilno postavljen. Prvo proverite uputstvo za postavljanje filtera kako biste se uverili da ste ga pravilno postavili i da nije začepljen. Ukoliko je filter pravilno postavljen, a nije ni začepljen, pozovite stručno lice odnosno servisera.

Ako se u posudi za prikupljanje odmrznute vode nalazi voda:

- Ovo je normalno pri toplom, vlažnom vremenu. Posuda može da bude čak i polupuna. Obezbedite da frižider stoji ravno tako da se ta voda ne preliva preko posude.

U slučaju da su ivice frižidera koje dolaze u dodir sa zaptivnom gumom vrata tople na dodir:

- Ovo je normalna pojava pri toplom vremenu i kada kompresor radi.

U slučaju da ne radi svetlo:

- Da li ste proverili zaštitne uređaje i osigurače u kući?
- Da li je kabl za napajanje uključen u ispravnu utičnicu sa odgovarajućim naponom?
- Da li je pregorela sijalica?

U slučaju da su pregorele sijalice:

1. Aparat uvek isključite iz električne mreže.
2. Pogledajte poglavlje "Održavanje i čišćenje".

Ako izgleda da motor previše radi:

- Da li je kondenzator prašnjav i prljav?
- Da li su vrata pravilno zatvorena?
- Da li su zaptivne gume na vratima pravilno postavljene?
- Tokom toplih dana ili ako je prostorija topla, normalno je da motor duže radi.
- Ukoliko su vrata aparata bila neko vreme otvorena ili ako je stavljena velika količina hrane, motor će duže raditi da bi ohladio unutrašnjost aparata.
- Dužina rada motora zavisi od različitih stvari: od toga koliko često otvarate frižider, od količine hrane koja se u njemu čuva, od temperature prostorije u kojoj se frižider nalazi, od podešavanja temperature na frižideru.

Ako je temperatura u aparatu previsoka:

- Da li su kontrole frižidera ispravno podešene?
- Da li je u aparat dodata velika količina hrane?
- Nemojte da otvarate vrata previše često.
- Proverite da li se vrata pravilno zatvaraju.
- Pripazite da ne blokirate otvore za protok vazduha u unutrašnjosti aparata jer to sprečava kruženje hladnog vazduha.

Ako se u frižideru stvara vlaga:

- Pripazite da ne blokirate otvore za protok vazduha u unutrašnjosti aparata jer to sprečava kruženje hladnog vazduha.
- Obezbedite da hrana bude pravilno upakovana. Uklonite svu vlagu sa posuda sa hranom pre njihovog stavljanja u aparat.
- Ne otvarajte vrata previše često. Kada su vrata otvorena, vlaga iz vazduha u prostoriji ulazi u aparat. Što se vrata češće otvaraju to se vlaga brže stvara, naročito ako je i sama prostorija veoma vlažna.

- Ako je prostorija veoma vlažna, normalno je da se u frižideru stvara vlaga.

U slučaju da vrata ne mogu pravilno da se otvore i zatvore:

- Proverite da li pakovanja hrane blokiraju vrata.
- Proverite da li su svi unutrašnji delovi i ledomat pravilno postavljeni.
- Proverite da li su zaptivne gume na vratima prljave ili lepljive.
- Proverite da li aparat stoji ravno.

SLUŽBA ZA KORISNIKE

Pre nego što kontaktirate Službu za korisnike:

Ponovo uključite aparat da biste videli da li je problem otklonjen. Ako nije, isključite aparat iz napajanja i sačekajte oko jedan sat pre ponovnog uključivanja. Ako posle provera opisanih u poglavlju "Otklanjanje problema" i ponovnog uključivanja Vaš aparat i dalje ne radi pravilno, obratite se Službi za korisnike i objasnite im problem.

Navedite:

- model i serijski broj aparata (naveden na pločici sa tehničkim podacima),
- prirodu problema,
- servisni broj (broj iza reči SERVICE na pločici sa podacima koja se nalazi u unutrašnjosti aparata),
- Vašu punu adresu,
- Vaš telefonski broj i pozivni broj.

SERVICE 0000 000 00000



Napomena:

Smer otvaranja vrata može da se promeni.

Ako ovu operaciju obavlja Služba za korisnike, ona nije pokrivena garancijom.